



VELA Meywalk 4

Manual no.: 106965

Manual n.º:

Item no.:/ Artículo n.º:	Model Modelo
014000	Micro
013000	Small
011200	Medium
011250	Large

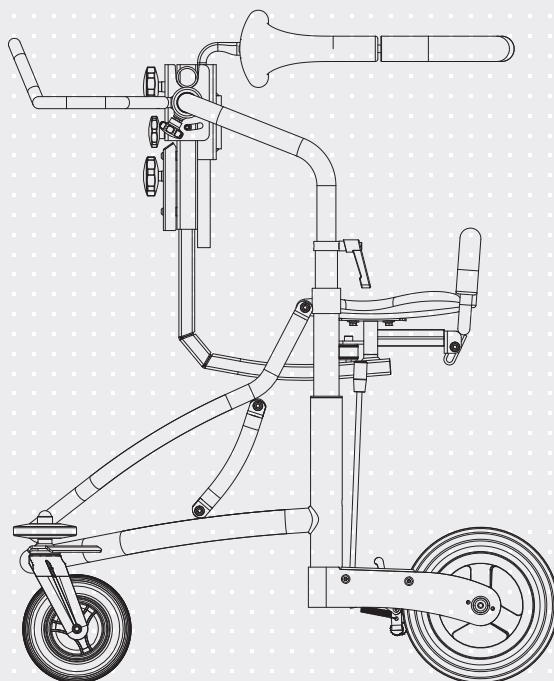
ISO 9001
ISO 14001

The design varies depending on the model
El diseño varía según el modelo

VELA Meywalk 4

TABLE OF CONTENTS / TABLA DE CONTENIDOS

ENGLISH	4
ESPAÑOL	16

TABLE OF CONTENTS

1.0. INTRODUCTION	5
1.1. WARNINGS	6
1.2. TROUBLESHOOTING	7
1.3. LABELS USED ON THE GAIT TRAINER	8
1.4. SAFETY	9
1.4.1. Intended use	9
1.4.2. Transport	9
1.5. WARRANTY	9
1.6. UNPACKING THE GAIT TRAINER	10
1.7. MAINTENANCE	10
1.7.1. Wheels	10
1.7.2. Frame	10
1.7.3. Padding	10
1.7.4. Recycling guide	10
1.8. RECYCLING AND DISPOSAL	11
1.9. PRODUCT OVERVIEW	11
2.0. USER MANUAL	12
2.0.1. Assembly of upper part and base	12
2.0.2. Assembly and Replacement of springs	12
2.0.3. Assembly and Replacement of springs (Micro)	12
2.0.4. Height adjustment	12
2.0.5. Brake	13
2.0.6. Seat height adjustment	13
2.0.7. Adjusting the height of the trunk support	13
2.0.8. Tilt function	13
2.0.9. Trunk support	14
2.0.10. Entry and exit	14
2.0.11. Adjusting the Handle	14
2.0.12. Using the rear stop	14
2.0.13. Adjusting the rear stop	15
2.0.14. Walking resistance brake	15
2.0.15. Backstop	15
2.0.16. Direction lock	15

1.0. INTRODUCTION

DEAR CUSTOMER

Congratulations on your new VELA gait trainer! We are sure this gait trainer will give you daily pleasure. This user manual provides useful information on adjusting, operating and maintaining your gait trainer.

Important

Please read this user manual carefully and keep it safe for when you need to refer to it. This manual is also available on VELA's website: www.vela.eu, where you can also find other relevant information.

If you have questions, experience errors or adverse events, please contact your VELA supplier

We reserve the right to make changes.

VELA

Gøteborgevej 8-12
DK-9200 Aalborg SV
Denmark
www.vela.eu

1.1. WARNINGS



Use	Only use original spare parts from VELA.
Use	Do not make any changes to the accessories that come with the gait trainer.
Use	Only use the gait trainer for the intended purpose.
Use	Before using it, make sure that all parts of the gait trainer are securely fastened.
Use	The gait trainer may only be used under supervision. The wheels roll very easily, so it is important to be aware of the surroundings and any dangers that the user may encounter.
Use	Always activate the brake before you enter or exit the gait trainer.
Use	The tilt bar must always be raised and lowered by hand - avoid stepping on the tilt bar.
Use	On the sizes: Small, Medium and Large, there is a tilting bar that raises and lowers the gait trainer when getting in and out. Be prepared for an upward force that grows gradually as the tilt bar raises. Never let go of the tilt bar in the middle of a raising or lowering movement, as it can injure the user and helper.
Use	Only use the gait trainer on solid surfaces. Avoid using it on sloping, uneven, loose, wet or icy surfaces, or on surfaces with level differences, as it may cause tipping risk.
Use	The spring system can pose a risk if the gait trainer is used by a very restless user. VELA Meywalk 4 must never be used without springs.
Use	Do not use the gait trainer during adjustments, to avoid pinches from moving parts.
Use	VELA Meywalk and its accessories are designed for your safety. Removing parts of the equipment can result in open pipe ends that can be sharp and cause damage. These open pipe ends must be closed with plastic plugs - do not touch open pipe ends with fingers or other body parts.
Use	Maintenance other than cleaning should always be performed by a professional.
Use	Never service the gait trainer while in use
Use	Always follow the recommended maintenance and cleaning instructions
Use	Protect the gait trainer's padded surfaces from direct sunlight, or cover the surfaces as they can become very hot and cause damage to the skin.

1.2. TROUBLESHOOTING

Mistake	Possible cause and solution
The gait trainer cannot turn	Direction lock may be activated. See section 2.0.16.
Brake function does not work	The brake is not activated. See section 2.0.5.
Upper part hangs skewed to one side	Check that both springs are fitted correctly. See section 2.0.2. or 2.0.3.
Upper part is stuck	Check that both springs are fitted correctly. See section 2.0.2. or 2.0.3.
The gait trainer rolls badly	Wheels are blocked. Clean the wheels for wire residue and the like. The walking resistance brake may be activated. See section 2.0.14.
The gait trainer cannot be walked backwards	The backstop may be activated. See section 2.0.15.
The handle is loose	Tighten the handles
The seat bracket is loose	Tighten the handle
The seat height and gait height are lower than before	Loosen the handle, move the upper part up to the desired height and tighten the handle again. See section 2.0.4.
Trunk support and riser are loose	Tighten the handle
The seat height is lower than before	The tilt bar is folded down. See section 2.0.10.

If the above does not solve your problem, you should contact your VELA supplier.

1.3. LABELS USED ON THE GAIT TRAINER

Labels	60 x 22,5 mm The last six digits are the product ID number:	
--------	--	---

Labels on the gait trainer should be read at a distance of approx. 40 cm under normal daylight conditions.
For labels related to the operation of the gait trainer, please refer to section 2.0.

IN GENERAL

1.4. SAFETY

This gait trainer is CE marked and complies with applicable EU regulations.

The gait trainer is manufactured by: VELA, Mads Clausens Vej 1, 9800 Hjørring, Danmark.

1.4.1. INTENDED USE

This device is intended for children and adults to help them stand up and move around despite having reduced or no walking function.

- :: Always activate the brake when you enter or exit the gait trainer.
- :: The gait trainer may only be used under supervision. The wheels roll very easily, so it is important to be aware of the surroundings and any dangers that the user may encounter.

The VELA Meywalk gait trainers are tested and approved for the following maximum load:

- :: VELA Meywalk 4 Micro: 60 kg.
- :: VELA Meywalk 4 Small: 100 kg.
- :: VELA Meywalk 4 Medium: 130 kg.
- :: VELA Meywalk 4 Large: 130 kg.

1.4.2. TRANSPORT

When transporting the gait trainer by car, airplane or any other means of transport, always use the brake.

The gait trainer is not approved for use as a passenger seat in any means of transportation and may not be used as such.

The gait trainer is designed to be transported under the following environmental conditions:

Temperature: - 20°C to + 60°C
Humidity: 15-95%

1.5. WARRANTY

VELA grants a right of claim under applicable law in the country where the gait trainer is acquired. The right of complaint applies only when using original spare parts and accessories, as well as customisations made by professionals.

Note: if an exclusive contractual agreement has been made directly with VELA, this applies!

VELA assumes no liability for damages to the product or the user caused by:

- :: Transportation
- :: Misuse
- :: Normal wear and tear
- :: Wrong use
- :: Use of spare parts and accessories that are not original VELA products
- :: Adjustments made by unauthorised service technicians

1.6. UNPACKING THE GAIT TRAINER

The gait trainer comes in environmentally friendly and recyclable packaging.

In case of defects or transport damage to the gait trainer, please contact your VELA supplier right away. In such cases, do not attempt to use the gait trainer or to fix it yourself.

On delivery you have received:

- :: VELA Meywalk 4 gait trainer
- :: Trunk support and springs for the gait trainer. Comes packed in a separate box together with installation instructions. **Note:** Must be mounted on the gait trainer before use!
- :: Instructions for use

1.7. MAINTENANCE

We recommend an annual inspection of the gait trainer to identify any defective or worn parts. All removable parts should be tightened regularly. You can find various guides on www.vela.eu.

1.7.1. WHEELS

We recommended you regularly check the wheels and remove any residual threads, etc.

1.7.2. FRAME

Clean with lukewarm water and if necessary, add some pH-neutral detergent. Disinfection is possible, but never use solvent-based cleaners (such as Turpentine).

1.7.3. PADDING

Synthetic fabric or leather: Clean with water or mild soap using a hard-wring cloth.

Polyuretan foam: Upholstery on trunk support, handle and rear stop is easily wiped off with a disinfectant cloth.

Note: On www.vela.eu you can find cleaning instructions for all our standard upholstery types.

1.7.4. RECYCLING GUIDE

Your VELA Meywalk 4 can be re-used by another person when you no longer need it as long as the gait trainer is serviced by a technician beforehand.

The life expectancy of the gait trainer is five years for regular and proper use as long as VELA, your VELA supplier or a trained professional perform an annual inspection with replacement of worn parts.

1.8. RECYCLING AND DISPOSAL

This product contains recyclable materials. Therefore, the product must be disposed of in accordance with local regulations and not together with ordinary household waste. Proper disposal and recycling will help prevent negative effects on the environment and people.

1.9. PRODUCT OVERVIEW

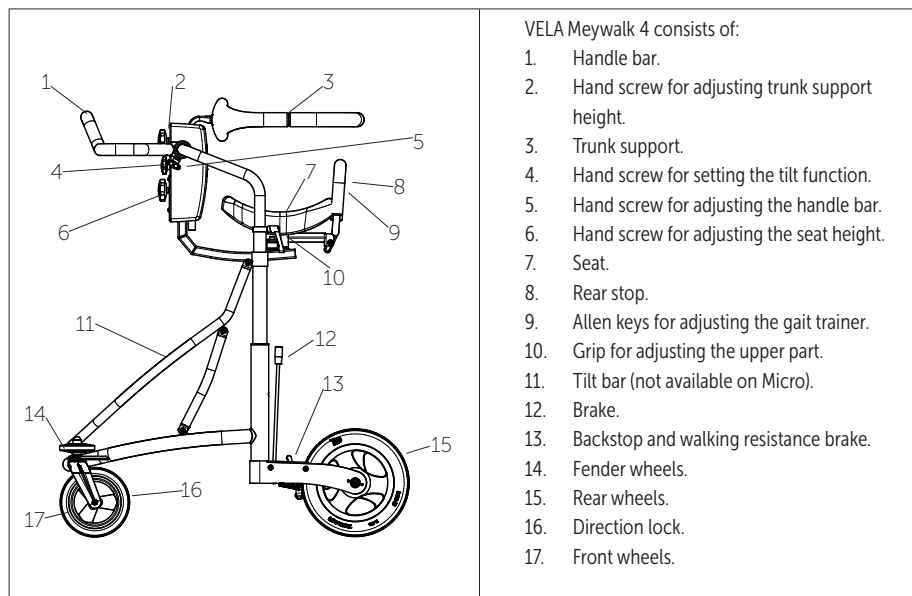

VELA Meywalk 4 has a wide range of accessories, which makes it possible to adapt the gait trainer to the needs of the individual user. The selection of accessories for VELA Meywalk 4 can be found at www.vela.eu.

2.0. USER MANUAL

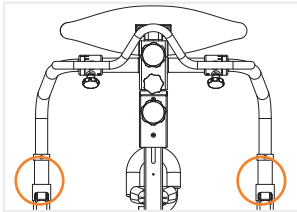

2.0.1. ASSEMBLY OF UPPER PART AND BASE

The upper part is placed in the risers on the chassis. The upper part is lowered into place in the two risers.

Note: The handle must face the swivel front wheels.

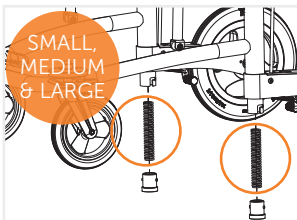

2.0.2. ASSEMBLY AND REPLACEMENT OF SPRINGS

Release the tilt bar and raise it to the upper position so the lower risers appear in front of the rear wheels. Push and turn the black plug at the bottom to remove it, so the springs will appear. Fit/replace the spring and slide the plug up into the groove and turn in place until it locks.

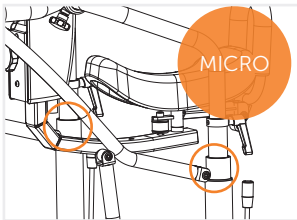

2.0.3. ASSEMBLY AND REPLACEMENT OF SPRINGS (MICRO)

Lift the upper part of the gait trainer (see section 2.0.1.). The springs can now be mounted/replaced.

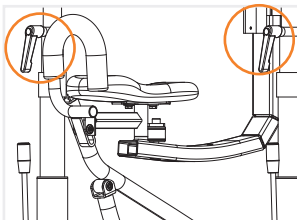

2.0.4. HEIGHT ADJUSTMENT

Loosen the handles on both sides and adjust the frame to the desired height. It is important that the height is adjusted equally on both sides of the frame. Tighten the handles again on both sides. **Note:** Never perform height adjustment while the gait trainer is in use.

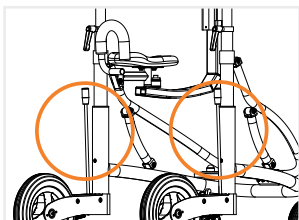

2.0.5. BRAKE

The brake rods are located in front of the rear wheels. Move both brake rods backwards to activate the brake function on both sides. The brakes are deactivated by moving both brake rods forward again. **Note:** The brake must always be locked when getting in and out of the gait trainer.

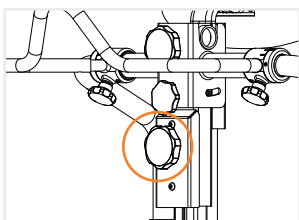

2.0.6. SEAT HEIGHT ADJUSTMENT

Loosen the lower hand screw (push-and-turn) on the front of the gait trainer. The seat can now be adjusted up and down. A hand under the seat bracket makes the seat slide easy. Adjust the seat height to the user's stride length and retighten the hand screw so that the seat bracket locks are in place. **Note:** Never adjust the height of the seat while the gait trainer is in use.

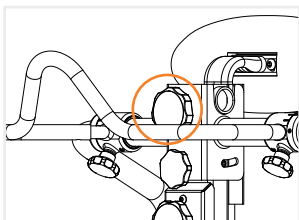

2.0.7. ADJUSTING THE HEIGHT OF THE TRUNK SUPPORT

Loosen the upper hand screw (push-and-turn) on the front of the gait trainer. Adjust the trunk support to the desired height and retighten the hand screw. Correct height depends on the user's physique and need for free movement. Loosen the two Allen screws on the front of the trunk support to replace it. **Note:** Never replace the trunk support while the gait trainer is in use.

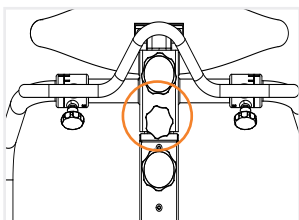

2.0.8. TILT FUNCTION

Turn the center hand screw on the front of the gait trainer to tilt. Turning the hand screw modifies the angle of the trunk support and seat so the user's posture changes. The tilt function is stepless. **Note:** Never adjust the tilt while the gait trainer is in use.

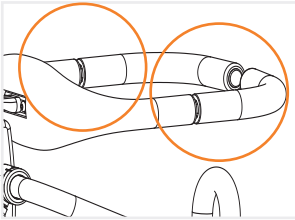

2.0.9. TRUNK SUPPORT

The trunk support is opened by moving the outer handles (on the back) upwards. The trunk support is closed by sliding the handles down again so that the opening is smaller. **Note:** The trunk support must always be closed when the gait trainer is in use.

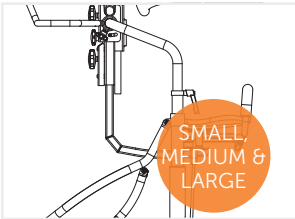

2.0.10. ENTRY AND EXIT

Grab the front of the tilt bar* with both hands and tilt it. This lowers the seat unit, which facilitates entry and exit (Micro cannot be tilted). The seat unit is raised again by pressing down the tilt bar until it locks in the click hook with an audible click. **Note:** Close the trunk support (see section 2.0.9.) and rear stop (section 2.0.12.) when the gait trainer is in use.

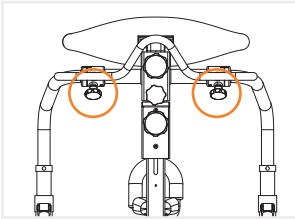

2.0.11. ADJUSTING THE HANDLE

The angle of the handle is adjusted using two hand screws. Turn the hand screws counterclockwise so that the handle can rotate. There are three default settings of the handle. Remember to tighten the hand screws again. **Note:** The handle can be angled in a vertical position, so the user has free access to e.g. a work table and kitchen table.

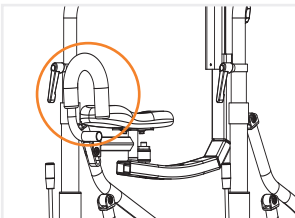

2.0.12. USING THE REAR STOP

The rear stop should always be locked up when the gait trainer is in use. Swing the rear stop up so that it rests against the seat and locks. Lift the rear stop up and swing it down to reopen the rear stop when exiting the gait trainer.

*Never let go of the tilt bar when raising or lowering it.

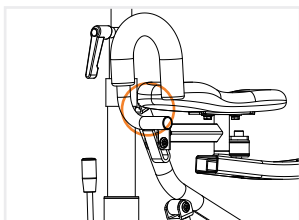

2.0.13. ADJUSTING THE REAR STOP

Lower the rear stop to find an Allen screw inside the square profile. Loosen the screw and set the longitudinal direction to the desired position. remember to retighten the Allen screw.

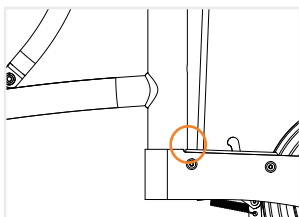

2.0.14. WALKING RESISTANCE BRAKE

By activating the walking resistance brake the walking resistance increases. This can both reduce speed (both sides) and correct for skewed gait (one side). Loosen the nut at the bottom of the screw and adjust the screw until the desired resistance is achieved. Tighten the nut again. **Note:** The walking resistance brake is set individually on both sides.

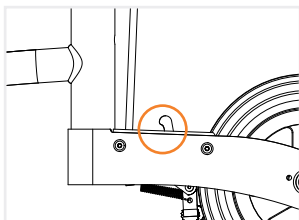

2.0.15. BACKSTOP

By activating the backstop on both rear wheels, the gait trainer can only be walked forward. Activate by lifting up the silver button and deactivate by pressing the black return button.

Note: Always activate/deactivate the backstop on both sides.

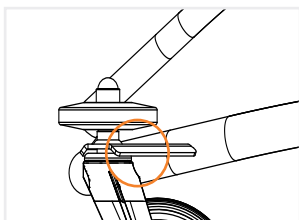

2.0.16. DIRECTION LOCK

By activating the direction lock, the gait trainer can only move in a straight line. Turn the snap lock while the wheel is straight on the frame so the locking pawl hits the hole in the wheel fork. Pull the snap lock backwards and turn it to locked position to deactivate - so that the wheel can rotate freely.

Note: Always activate/deactivate the lock on both sides.

TABLA DE CONTENIDOS

1.0. INTRODUCCIÓN	17
1.1. ADVERTENCIAS	18
1.2. SOLUCIÓN DE PROBLEMAS	19
1.3. ETIQUETAS UTILIZADAS EN EL ANDADOR	20
1.4. SEGURIDAD	21
1.4.1. Uso previsto	21
1.4.2. Transporte	21
1.5. GARANTÍA	21
1.6. EMBALAJE DEL ANDADOR	22
1.7. MANTENIMIENTO	22
1.7.1. Ruedas	22
1.7.2. Estructura	22
1.7.3. Relleno	22
1.7.4. Guía de reciclaje	22
1.8. RECICLAJE Y ELIMINACIÓN	23
1.9. DESCRIPCIÓN DEL PRODUCTO	23
2.0. MANUAL DEL USUARIO	24
2.0.1. Montaje de la parte superior y la base	24
2.0.2. Montaje y sustitución de muelles	24
2.0.3. Montaje y sustitución de muelles (micro)	24
2.0.4. Ajuste de altura	24
2.0.5. Freno	25
2.0.6. Configuración de la altura del asiento	25
2.0.7. Configuración de la altura del soporte del tronco	25
2.0.8. Función de inclinación	25
2.0.9. Soporte del tronco	26
2.0.10. Entrada y salida	26
2.0.11. Ajuste del mango	26
2.0.12. Uso del stop trasero	26
2.0.13. Configuración del stop trasero	27
2.0.14. Freno de resistencia para caminar	27
2.0.15. Tope de protección	27
2.0.16. Bloqueo de dirección	27

1.0. INTRODUCCIÓN

ESTIMADO/A CLIENTE:

¡Felicitaciones por su nuevo andador VELA! Estamos seguros de que le ayudará todos los días. Este manual de usuario proporciona información útil sobre cómo ajustar, operar y cuidar su andador VELA.

Importante

Lea este manual cuidadosamente y guárdelo en un lugar seguro para cuando necesite consultarlo. Este manual también está disponible en el sitio web de VELA: www.vela.eu, donde también puede encontrar otra información relevante.

Si tiene preguntas, experimenta errores o eventos adversos, comuníquese con su proveedor de VELA.

Nos reservamos el derecho de realizar cambios.

VELA

Gøteborgevej 8-12
DK-9200 Aalborg SV
Dinamarca
www.vela.eu

1.1. ADVERTENCIAS



Uso	Utilice solo piezas de repuesto originales de VELA.
Uso	No realice ningún cambio en los accesorios que vienen con el andador.
Uso	Utilice el andador únicamente para el propósito previsto
Uso	Antes de usarlo, asegúrese de que todas las partes del andador estén bien sujetas.
Uso	El andador solo puede utilizarse bajo supervisión. Las ruedas ruedan con mucha facilidad, por lo que es importante estar al tanto del entorno y de los peligros que el usuario pueda encontrar.
Uso	Active siempre el freno antes de entrar o salir del andador.
Uso	La barra de inclinación siempre debe elevarse y bajarse manualmente; evite pisar la barra de inclinación.
Uso	Una barra inclinable eleva y baja el andador al entrar y salir. A medida que la barra inclinada se eleva, puede percibir una fuerza ascendente y gradual. Nunca suelte la barra de inclinación en medio de un movimiento de subida o bajada, ya que puede dañar al usuario y al ayudante.
Uso	Utilice el andador solo en superficies sólidas. Evite usarlo en superficies inclinadas, desiguales, sueltas, húmedas o congeladas, o en superficies con diferencias de nivel, ya que puede causar riesgo de vuelco.
Uso	El sistema de resortes puede suponer un riesgo si el andador es utilizado por un usuario muy inquieto. VELA Meywalk 4 nunca debe usarse sin resortes.
Uso	No utilice el andador durante la configuración, y así evitar pellizcos de las partes móviles.
Uso	VELA Meywalk y sus accesorios están diseñados para su seguridad. La extracción de partes del equipo puede resultar en tubos afilados y pueden causar daños. Estos tubos deben cerrarse con tapones de plástico; no toque los extremos de los tubos con los dedos u otras partes del cuerpo.
Uso	El mantenimiento que no sea la limpieza siempre debe ser realizado por un profesional.
Uso	Nunca limpie el andador mientras esté en uso
Uso	Siga siempre las instrucciones de mantenimiento y limpieza recomendadas.
Uso	Proteja las superficies acolchadas del andador de la luz solar directa o cubra las superficies, ya que pueden calentarse mucho y dañar la piel.

1.2. SOLUCIÓN DE PROBLEMAS

Error	Posible causa y solución
El entrenador de andadura no puede girar	Se puede activar el bloqueo de dirección. Véase la sección 2.0.16.
La función de freno no funciona	El freno no está activado. Véase la sección 2.0.5.
La parte superior cuelga sesgada hacia un lado	Compruebe que ambos resortes estén correctamente montados. Véase la sección 2.0.2./2.0.3.
La parte superior está atascada	Compruebe que la parte superior esté ajustada correctamente y tenga la misma altura en ambas bandas. Véase la marca de altura en el tubo interior. Véase la sección 2.0.2./2.0.3.
El andador no rueda bien	Las ruedas están bloqueadas. Limpie las ruedas de residuos de alambre y similares. El freno de resistencia a la marcha puede activarse. Véase la sección 2.0.14.
El entrenador de andadura no se puede derivar hacia atrás	El tope de protección puede activarse. Véase la sección 2.0.15.
El mango está suelto	Apriete el mango
El soporte del asiento está suelto	Apriete el mango
La altura del asiento y del andador es más baja que antes	Afloje el mango, mueva la parte superior hasta la altura deseada y vuelva a apretar. Véase la sección 2.0.4.
El soporte del tronco y el elevador están sueltos	Apriete el mango
La altura del asiento es más baja que antes	La barra de inclinación está doblada hacia abajo. Véase la sección 2.0.10.

Si lo anterior no resuelve su problema, debe ponerse en contacto con su proveedor VELA.

1.3. ETIQUETAS UTILIZADAS EN EL ANDADOR

Etiquetas	60 x 22,5 mm Los últimos seis dígitos son el número de identificación del producto:	 <p>The diagram shows a rectangular label with the following fields: <Model name>, <Model ref. no.>, <Manufacturer>, <Address>, <Webpage>, <Safe working load>, <Production date/order no.>, a barcode, and UDI: (XX)XXXXXXXXXXXXXXXX (XX)XXXXXX. The last six digits of the UDI are circled. A CE mark and the word MEDICO are also present.</p>
-----------	--	--

Las etiquetas del andador deben leerse a una distancia de aprox. 40 cm en condiciones normales de luz diurna.
Para las etiquetas relacionadas con el funcionamiento del andador, consulte la sección 2.0.

EN GENERAL

1.4. SEGURIDAD

Este andador tiene marcado CE y cumple con las regulaciones aplicables de la UE.

El andador está fabricado por:
VELA, Mads Clausens Vej 1, 9800
Hjørring, Dinamarca.

1.4.1. USO PREVISTO

Este dispositivo está diseñado para niños y adultos para ayudarlos a ponerse de pie y moverse a pesar de tener una función para caminar reducida o nula.

- :: Active siempre el freno antes de entrar o salir del andador.
- :: El andador solo puede utilizarse bajo supervisión. Las ruedas ruedan con mucha facilidad, por lo que es importante estar al tanto del entorno y de los peligros que el usuario pueda encontrar.

Los andadores VELA Meywalk 4 están probados y aprobados para la siguiente carga máxima:

- :: VELA Meywalk 4 Micro: 60 kg.
- :: VELA Meywalk 4 Small: 100 kg.
- :: VELA Meywalk 4 Medium: 130 kg.
- :: VELA Meywalk 4 Large: 130 kg.

1.4.2. TRANSPORTE

Al transportar el andador en coche, avión o cualquier otro medio de transporte, utilice siempre el freno.

El andador no está aprobado para su uso como asiento de pasajero

en ningún medio de transporte y no puede utilizarse como tal.

El andador está diseñado para ser transportado en las siguientes condiciones ambientales:

Temperatura: - 20 °C a +60 °C
Humedad: 15 - 95%

1.5. GARANTÍA

VELA otorga un derecho de reclamación en virtud de la ley aplicable en el país donde se adquiere el andador. El derecho de reclamación se aplica solo cuando se utilizan piezas de repuesto y accesorios originales, así como las personalizaciones realizadas por profesionales.

Nota: si un acuerdo contractual exclusivo se ha hecho directamente con VELA, estas garantías también aplican!

VELA no asume ninguna responsabilidad por los daños al producto o al usuario causados por:

- :: Transporte
- :: Uso indebido
- :: Desgaste normal
- :: Uso incorrecto
- :: Uso de piezas de repuesto y accesorios que no sean productos originales de VELA
- :: Ajustes realizados por técnicos de servicio no autorizados

1.6. EMBALAJE DEL ANDADOR

El andador viene en un embalaje respetuoso con el medio ambiente y reciclable.

En caso de defectos o daños en el transporte del andador, póngase en contacto con su proveedor VELA de inmediato. En tales casos, no intente usar el andador o arreglarlo usted mismo.

Usted ha recibido:

:: Andador VELA Meywalk 4

:: Soporte de tronco y resorte para el andador. Viene embalado en una caja separada junto con las instrucciones de instalación.

Nota: ¡Debe montarse en el andador antes de usarlo!

:: Instrucciones de uso

1.7. MANTENIMIENTO

Recomendamos una inspección anual del andador para identificar cualquier pieza defectuosa o desgastada. Todas las piezas extraíbles deben apretarse regularmente.

Usted puede encontrar varias guías en www.vela.eu.

1.7.1. RUEDAS

Le recomendamos que compruebe las ruedas y retire las roscas residuales, etc.

1.7.2. ESTRUCTURA

Limpie con agua tibia y, si es necesario, agregue un poco de detergente con pH neutro. La desinfección es posible, pero nunca use limpiadores a base de solventes (como la trementina).

1.7.3. RELLENO

Tela sintética o cuero: Limpie con agua o jabón suave usando un paño duro.

Espuma de poliuretano: La tapicería en el soporte del tronco, el mango y el stop trasero se limpia fácilmente con un paño desinfectante.

Nota: En www.vela.eu puede encontrar instrucciones de limpieza para todos nuestros tipos de tapicería estándar.

1.7.4. GUÍA DE RECICLAJE

Su andador VELA puede ser reutilizado por otra persona cuando ya no la necesite, siempre y cuando el andador sea atendido por un técnico de antemano.

La esperanza de vida del andador es de cinco años para un uso regular y adecuado, siempre y cuando VELA, su proveedor VELA o un profesional capacitado realice una inspección anual con el reemplazo de las piezas desgastadas.

1.8. RECICLAJE Y ELIMINACIÓN

Este producto contiene materiales reciclables. Por lo tanto, el producto debe eliminarse de acuerdo con las regulaciones locales y no junto con la basura doméstica ordinaria. La eliminación y el reciclaje adecuados ayudarán a prevenir los efectos negativos sobre el medio ambiente y las personas.

1.9. DESCRIPCIÓN DEL PRODUCTO

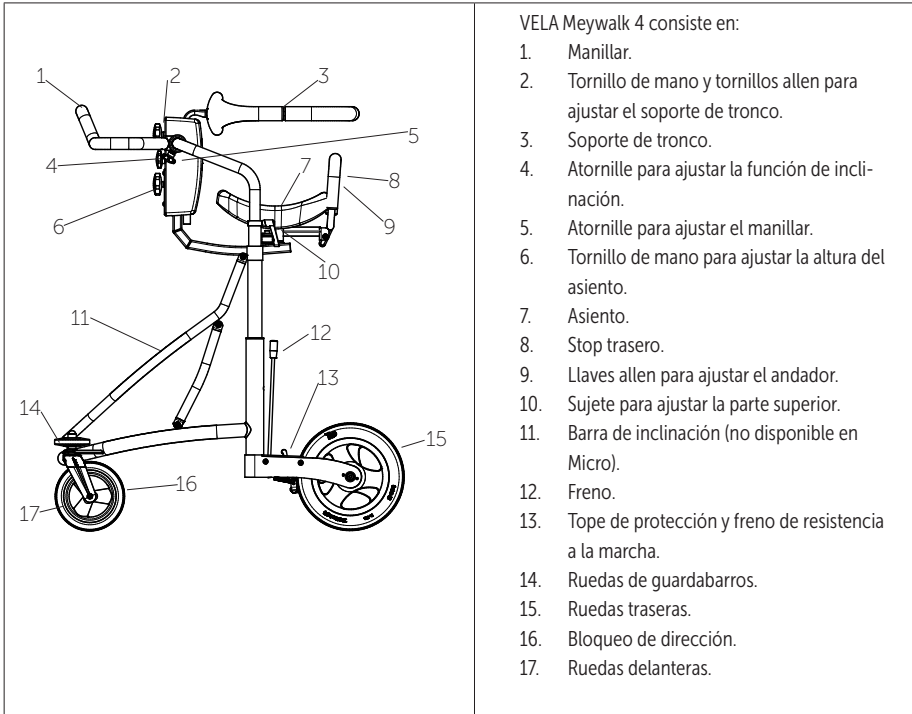

VELA Meywalk 4 consiste en:

1. Manillar.
2. Tornillo de mano y tornillos allen para ajustar el soporte de tronco.
3. Soporte de tronco.
4. Atornille para ajustar la función de inclinación.
5. Atornille para ajustar el manillar.
6. Tornillo de mano para ajustar la altura del asiento.
7. Asiento.
8. Stop trasero.
9. Llaves allen para ajustar el andador.
10. Sujete para ajustar la parte superior.
11. Barra de inclinación (no disponible en Micro).
12. Freno.
13. Tope de protección y freno de resistencia a la marcha.
14. Ruedas de guardabarros.
15. Ruedas traseras.
16. Bloqueo de dirección.
17. Ruedas delanteras.

VELA Meywalk 4 cuenta con una amplia gama de accesorios, que permiten adaptar el andador a las necesidades del usuario. La selección de accesorios de VELA Meywalk 4 se puede encontrar en www.vele.eu.

2.0. MANUAL DEL USUARIO

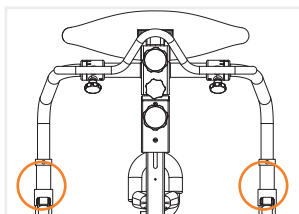

2.0.1. MONTAJE DE LA PARTE SUPERIOR Y LA BASE

La parte superior se coloca en las bandas del chasis. La parte superior se baja en su lugar en las dos bandas.

Nota: El mango debe estar orientado hacia las ruedas delanteras giratorias.

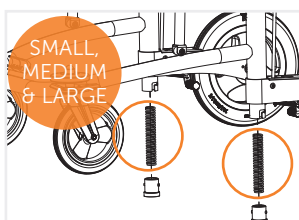

2.0.2. MONTAJE Y SUSTITUCIÓN DE MUELLES

Suelte la barra de inclinación y levántela a la posición superior para que los elevadores inferiores aparezcan delante de las ruedas traseras. Empuje y gire el tapón negro en la parte inferior para quitarlo, de modo que aparezcan los resortes. Coloque/reemplace el resorte y deslice el tapón hacia arriba en la ranura y gírelo en su lugar hasta que se bloquee.

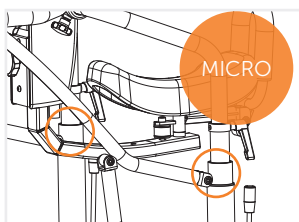

2.0.3. MONTAJE Y SUSTITUCIÓN DE MUELLES (MICRO)

Levante la parte superior del entrenador de andadura (véase la sección 2.0.1.). Los muelles ahora se pueden montar/reemplazar.

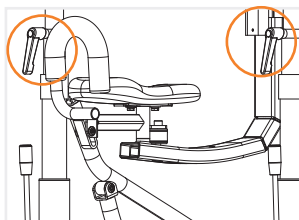

2.0.4. AJUSTE DE ALTURA

Afloje los mangos de ambos lados y ajuste el marco a la altura deseada. Es importante que la altura se ajuste por igual en ambos lados del marco. Apriete los mangos de nuevo en ambos lados. **Nota:** Nunca realice un ajuste de altura mientras el entrenador de andadura esté en uso.

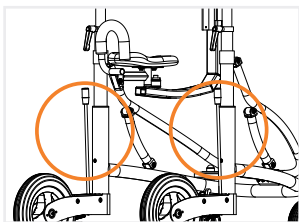

2.0.5. FRENO

Las barras de freno se encuentran en la parte delantera de las ruedas traseras. Mueva ambas barras de freno hacia atrás para activar la función de freno en ambos lados. Los frenos se desactivan moviendo ambas barras de freno hacia adelante de nuevo. **Nota:** El freno siempre debe estar bloqueado al entrar y salir del andador.

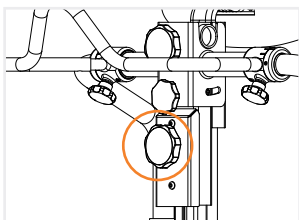

2.0.6. CONFIGURACIÓN DE LA ALTURA DEL ASIENTO

Afloje el tornillo de mano inferior (empuje y gire) en la parte delantera del entrenador de andadura. El asiento ahora se puede ajustar hacia arriba y hacia abajo. Una mano debajo del soporte del asiento facilita el deslizamiento del asiento. Ajuste la altura del asiento a la longitud de zancada del usuario y vuelva a apretar el tornillo de mano para que los bloqueos del soporte del asiento estén en su lugar. **Nota:** Nunca ajuste la altura del asiento mientras el entrenador de andadura esté en uso.

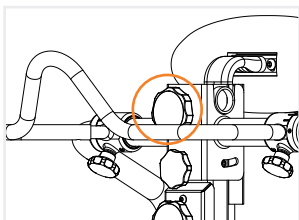

2.0.7. CONFIGURACIÓN DE LA ALTURA DEL SOPORTE DEL TRONCO

Afloje el tornillo de mano superior (empuje y gire) en la parte delantera del entrenador de andadura. Ajuste el soporte del tronco a la altura deseada y vuelva a apretar el tornillo de mano. La altura correcta depende del físico del usuario y de sus necesidades de libertad de movimiento. Afloje los dos tornillos Allen en la parte delantera del soporte del tronco para reemplazarlo. **Nota:** Nunca reemplace el soporte del tronco mientras el entrenador de marcha esté en uso.

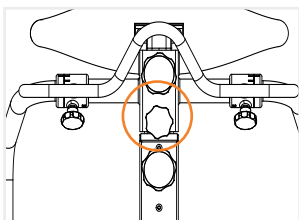

2.0.8. FUNCIÓN DE INCLINACIÓN

Gire el tornillo central de la mano en la parte delantera del entrenador de andadura para inclinarlo. Al girar el tornillo de mano, se modifica el ángulo del soporte del tronco y el asiento, de modo que la postura del usuario cambiará. La función de inclinación es continua. **Nota:** Nunca ajuste la inclinación mientras el entrenador de andadura esté en uso.

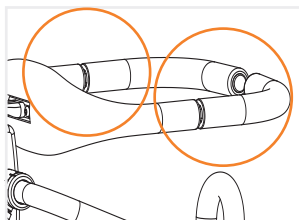

2.0.9. SOPORTE DEL TRONCO

El soporte del tronco se abre moviendo las asas exteriores (en la parte posterior) hacia arriba. El soporte del tronco se cierra deslizando las asas hacia abajo de nuevo para que la abertura sea más pequeña. **Nota:** El soporte del tronco siempre debe estar cerrado cuando el andador esté en uso.

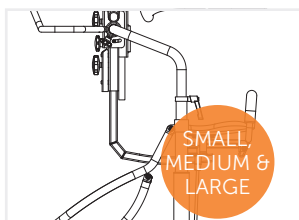

2.0.10. ENTRADA Y SALIDA

Sujete la parte delantera de la barra de inclinación* con ambas manos e inclínala. Esto bajará el asiento, lo que facilita la entrada y salida del andador (El Micro no se puede inclinar). El asiento se eleva de nuevo presionando hacia abajo la barra inclinable hasta que se bloquea en el gancho con un clic audible. **Nota:** Cierre el soporte del tronco (véase la sección 2.0.9.) y stop trasero (sección 2.0.12.) cuando el andador esté en uso.

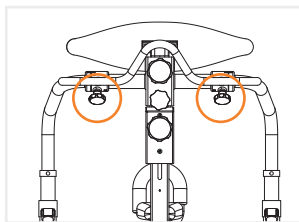

2.0.11. AJUSTE DEL MANGO

El ángulo del mango se ajusta con dos tornillos de mano. Gire los tornillos de mano en sentido antihorario para que el mango pueda girar. Hay tres configuraciones predeterminadas del controlador. Recuerde apretar los tornillos de mano de nuevo. **Nota:** El mango puede estar en ángulo en una posición vertical, de modo que el usuario tiene libre acceso a, por ejemplo, una mesa de trabajo y una mesa de cocina.

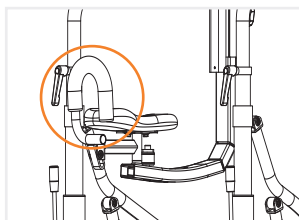

2.0.12. USO DEL STOP TRASERO

El stop trasero siempre debe estar cerrado con llave cuando el andador esté en uso. Balancee el stop trasero hacia arriba para que descansa contra el asiento y se bloquee. Levante el stop trasero y muévelo hacia abajo para volver a abrir el tope trasero al salir del andador.

* Nunca suelte la barra inclinable al subirla o bajarla.

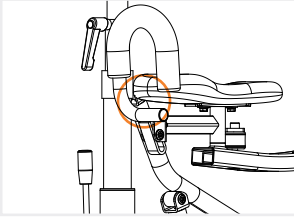

2.0.13. CONFIGURACIÓN DEL STOP TRASERO

Baje el stop trasero para buscar un tornillo Allen dentro del perfil cuadrado. Afloje el tornillo y ajuste la dirección longitudinal a la posición deseada. Recuerde volver a apretar el tornillo Allen.

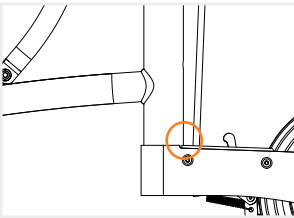

2.0.14. FRENO DE RESISTENCIA PARA CAMINAR

Al activar el freno de resistencia a la marcha, esta última aumenta. Esto puede reducir la velocidad (ambos lados) y corregir la andadura sesgada (un lado). Afloje la tuerca en la parte inferior del tornillo y ajuste el tornillo hasta que se logre la resistencia deseada. Apriete la tuerca de nuevo. **Nota:** El freno de resistencia a la marcha se ajusta individualmente en ambos lados.

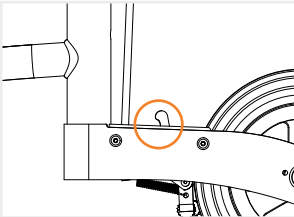

2.0.15. TOPE DE PROTECCIÓN

Al activar el tope de protección en ambas ruedas traseras, el entrenador de andadura solo se puede derivar hacia adelante. Actívalo levantando el botón plateado y desactívalo presionando el botón de retorno negro.

Nota: Active/desactive siempre el tope de protección en ambos lados.

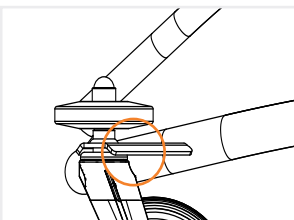

2.0.16. BLOQUEO DE DIRECCIÓN

Al activar el bloqueo de dirección, el entrenador de andadura solo puede moverse en línea recta. Gire el seguro a presión mientras la rueda está recta sobre el marco para que el trinquete de bloqueo golpee el orificio en la horquilla de la rueda. Tire del seguro a presión hacia atrás y gírelo a la posición bloqueada para desactivarlo, de modo que la rueda pueda girar libremente. **Nota:** Active/desactive siempre el bloqueo en ambos lados.





Fjedre/ fjære / fjädrar/ springs / Feder / Molla ressorts - VELA Meywalk 4 Micro & Small

Montering af fjedre på/Guide to mount springs on VELA Meywalk 4 Micro & Small

Varenummer/ Artikelnummer/ Product number:

104296	orange/oransje/Orange/arancione/anaranjado	Minimum 10kg
104297	lilla/lila/purple/Lila/mauve/viola/púrpura	Minimum 15kg
104298	hvid/hvit/vit/white/Weiß/blanc/bianca/blanco	Minimum 20kg
104299	gul/yellow/Gelb/jaune/gialla/amarillo	Minimum 45kg
104300	blå/blue/Blau/bleu/blu/azul	Minimum 65kg

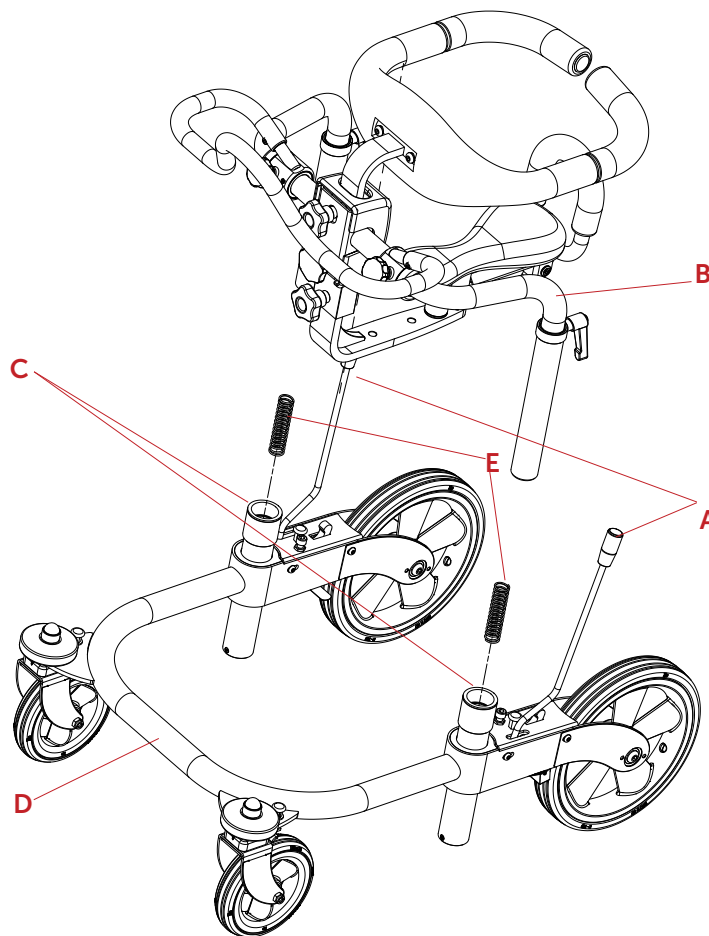

DANSK

1. Brems (A) gangvognen.
2. Løft det øvre stel (B) af gangvognen, så hullerne (C) i stellets nedre ramme (D) er synlige.
3. Indsæt de to fjedre (E) i hullerne (C) på stellets nedre ramme (D). Én fjeder i hver side af stellet.
4. Løft gangvognens øvre stel (B) tilbage på plads i stellets nedre ramme (D). Gangvognen er nu klar til brug.

NORSK

1. Aktiver bremsen (A) på gåstolen.
2. Løft den øvre rammen (B) av gåstolen, slik at hullene (C) i understellets nedre ramme (D) er synlige.
3. Sett inn de to fjærene (E) i hullene (C) på understellets nedre ramme (D). Én fjær på hver side av understellet.
4. Løft gåstolen øvre ramme (B) tilbake på plass i understellets nedre ramme (D). Gåstolen er nå klar til bruk.



Fjedre/ fjære / fjädrar/ springs / Feder / Molla ressorts - VELA Meywalk 4 Micro & Small

Montering af fjedre på/Guide to mount springs on VELA Meywalk 4 Micro & Small

SVENSKA

1. Bromsa (A) gångtränaren.
2. Lyft den övre ramen (B) från gångtränaren så att hålen (C) i den nedre ramen (D) på ramen syns.
3. För in de två fjädrarna (E) i hålen (C) på ramens nedre ram (D). En fjäder på vardera sidan av ramen.
4. Lyft den övre delen av gångtränarens ram (B) tillbaka på plats i den nedre ramen (D). Gångtränaren är redo att användas

ENGLISH

1. Brake (A) the gait trainer.
2. Lift the upper part of the gait trainer's frame (B) to remove it, so the holes (C) of the lower frame (D) become visible.
3. Install the two springs (E) in the holes of the lower frame (D). One spring in each side of the frame.
4. Lift the upper part of the gait trainer's frame (B) back into place in the lower frame (D). The gait trainer is ready for use.

DEUTSCH

1. Bremsen (A) des Gangtrainers
2. Heben Sie den oberen Teil des Gangtrainer-Rahmens (B) an, um ihn zu entfernen, sodass die Löcher (C) des unteren Rahmens (D) sichtbar werden.
3. Installieren Sie die beiden Federn (E) in den Löchern des unteren Rahmens (D). Jeweils eine Feder in jeder Seite des Rahmens.
4. Heben Sie den oberen Teil des Gangtrainer-Rahmens (B) wieder in den unteren Rahmen (D). Der Gangtrainer ist einsatzbereit.

FRANÇAIS

1. Activez le frein (A) du déambulateur.
2. Soulevez la partie supérieure de la structure du déambulateur (B) pour la retirer et accéder aux orifices (C) situés sur la partie inférieure de la structure (D).
3. Insérez les deux ressorts (E) dans les orifices situés sur la partie inférieure de la structure (D). Vous devez placer un ressort de chaque côté de la structure.
4. Remplacez la partie supérieure de la structure du déambulateur (B) dans la partie inférieure de la structure (D). Le déambulateur peut être utilisé.

ITALIANO

1. Bloccare (A) il deambulatore.
2. Sollevare la parte superiore del telaio del deambulatore (B) per rimuoverlo, in modo che i fori (C) del telaio inferiore (D) diventino visibili.
3. Installare le due molle (E) nei fori del telaio inferiore (D). Una molla su ciascun lato del telaio.
4. Sollevare nuovamente la parte superiore del telaio del deambulatore (B) in posizione nel telaio inferiore (D). Il deambulatore è pronto per l'uso.

ESPAÑOL

1. Frene (A) el entrenador de andadura.
2. Levante la parte superior del marco del entrenador de andadura (B) para quitarlo, de modo que los orificios (C) del marco inferior (D) se vuelvan visibles.
3. Instale los dos muelles (E) en los orificios del marco inferior (D). Un muelle en cada lado del marco.
4. Levante la parte superior del marco del entrenador de andadura (B) de nuevo en su lugar en el marco inferior (D). El entrenador de andadura está listo para usarse.



Fjedre/ fjære / fjädrar/ springs / Feder / Molla ressorts - VELA Meywalk 4 Medium & Large

Montering af fjedre på/Guide to mount springs on VELA Meywalk 4 Medium & Large

Varenummer/ Artikelnummer/ Product number:

104292 gul/yellow/Gelb/jaune/gialla/amarillo

104293 blå/blue/Blau/bleu/blu/azul

104294 rød/röd/red/Rot/rouge/rossa/rojo

104295 sølv/silver/Silber/argent/d'argento/plata

Minimum 45kg

Minimum 65kg

Minimum 80kg

Minimum 100kg

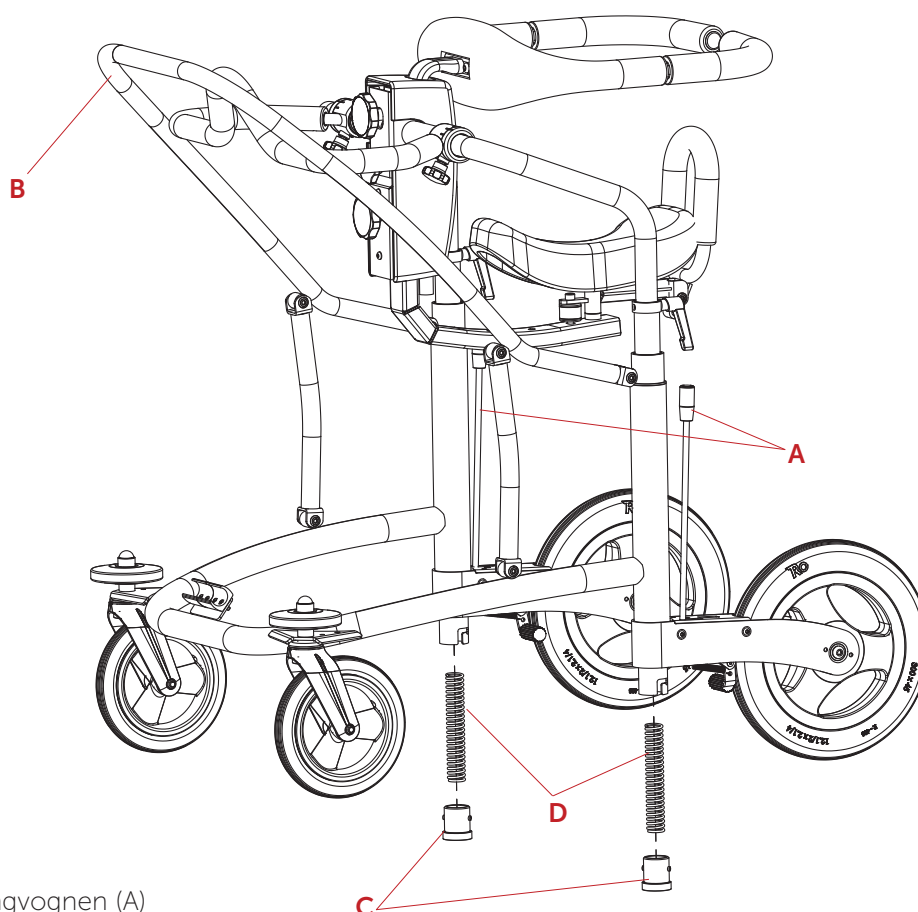

DANSK

1. Brems gangvognen (A)
2. Løft kيبøjlen (B) på gangvognen op, så bundpropperne (C) kommer til syne under stellet.
3. Drej bundpropperne (C) mod venstre indtil de løsnes og kan tages ud.
4. Sæt en fjeder (D) op i hver side af stellet efterfulgt af bundpropperne (C)
5. Tryk bundpropperne (C) op og drej dem mod højre, så de låser. Gangvognen er nu klar til brug.

NORSK

1. Aktiver bremsen (A) på gåstolen.
2. Løft opp tiltbøylene (B) på gåstolen, slik at bunnproppene (C) blir synlige under rammen.
3. Drei bunnproppene (C) mot venstre til de løsner og kan tas ut.
4. Sett en fjær (D) opp i hver side av understellet etterfulgt av bunnproppene (C).
5. Trykk bunnproppene (C) opp og drei de mot høyre, slik at de låser. Gåstolen er nå klar til bruk.



Fjedre/ fjære / fjädrar/ springs / Feder / Molla ressorts - VELA Meywalk 4 Medium & Large

Montering af fjedre på/Guide to mount springs on VELA Meywalk 4 Medium & Large

SVENSKA

1. Bromsa gångtränaren (A)
2. Lyft lutningsstången (B) så att bottenpluggarna (C) syns under ramen.
3. Vrid bottenpluggarna (C) åt vänster tills de lossnar och kan tas bort.
4. Installera en fjäder (D) på båda sidor av gångtränarens ram följt av bottenpluggen (C).
5. Tryck upp bottenpluggen (C) och vrid åt höger så att de låses. Gangtränaren är redo att användas.

ENGLISH

1. Brake the gait trainer (A)
2. Lift up the tilt bar (B) so the bottom caps (C) appear under the frame of the gait trainer.
3. Turn the bottom caps (C) left until they loosen and can be removed.
4. Install a spring (D) in both sides of the frame of the gait trainer followed by the bottom caps (C).
5. Press up the bottom caps (C) and turn right so they lock. The gait trainer is ready for use.

DEUTSCH

1. Bremse den Gangtrainer (A)
2. Heben Sie die Kippstange (B) an, sodass die unteren Kappen (C) unter dem Rahmen des Gangtrainers erscheinen.
3. Drehen Sie die unteren Kappen (C) nach links, bis sie sich lösen und entfernt werden können.
4. Installieren Sie eine Feder (D) auf beiden Seiten des Rahmens des Gangtrainers, gefolgt von den unteren Kappen (C).
5. 4. Drücken Sie die unteren Kappen (C) nach oben und drehen Sie diese nach rechts, damit sie einrasten. Der Gangtrainer ist einsatzbereit.

FRANÇAIS

1. Activez le frein (A) du déambulateur
2. Soulevez la barre pivotante (B) afin d'accéder aux embouts inférieurs (C) qui se situent sous la structure du déambulateur.
3. Tournez les embouts inférieurs (C) vers la gauche afin de les desserrer et de les retirer.
4. Insérez un ressort (D) de chaque côté de la structure du déambulateur avant de replacer les embouts inférieurs (C).
5. Appuyez sur les embouts inférieurs (C) et les tournez-les vers la droite pour les serrer. Le déambulateur peut être utilisé.

ITALIANO

1. Bloccare il deambulatore (A).
2. Sollevare la barra inclinabile (B) in modo che i tappi inferiori (C) appaiano sotto il telaio del deambulatore.
3. Ruotare i tappi inferiori (C) a sinistra fino a quando non si allentano e possono essere rimossi.
4. Installare una molla (D) su entrambi i lati del telaio del deambulatore seguita dai tappi inferiori (C).
5. Premere i tappi inferiori (C) e girare a destra in modo che si blocchino. Il deambulatore è pronto per l'uso.

ESPAÑOL

1. Active el freno del andador (A)
2. Levante la barra de inclinación (B) para que las tapas inferiores (C) aparezcan debajo del marco del entrenador de andadura.
3. Gire las tapas inferiores (C) a la izquierda hasta que se aflojen y se puedan quitar.
4. Instale un resorte (D) en ambos lados del marco del entrenador de andadura seguido de las tapas inferiores (C).
5. Presione hacia arriba las tapas inferiores (C) y gire a la derecha para que se bloqueen. El entrenador de andadura está listo para usarse.