

Reposacabezas VisoPro



El reposacabezas **VisoPro** permite controlar la posición de la cabeza en tres puntos por cada lado, **estabilizándola plenamente y ofreciendo un gran soporte.**

Las piezas individuales del reposacabezas evitan que la cabeza rote o que caiga lateralmente:

- La **parte superior** de este soporte sujeta la cabeza lateralmente.
- La **central** controla su posición alrededor de la zona de las orejas.
- La **inferior** sujeta la zona alrededor de la base del cráneo.

El mecanismo de reposacabezas **multiaxial** es **ajustable en profundidad, altura y ángulo.**

Este reposacabezas incluye la **almohadilla**, el **mecanismo de sujeción** y el **sistema para anclarlo en un respaldo rígido.** Puedes ver cómo se acopla al respaldo en la pestaña **Instalación en respaldo.**

Caract. y Espec.

- Reposacabezas con piezas individuales que sujeta la cabeza en tres niveles: la parte superior,

la central y la inferior

- El ajuste del reposacabezas no requiere herramientas adicionales
- Este reposacabezas incluye la almohadilla, el mecanismo de sujeción y el sistema para anclarlo en un respaldo rígido

Medidas

Medidas en mm

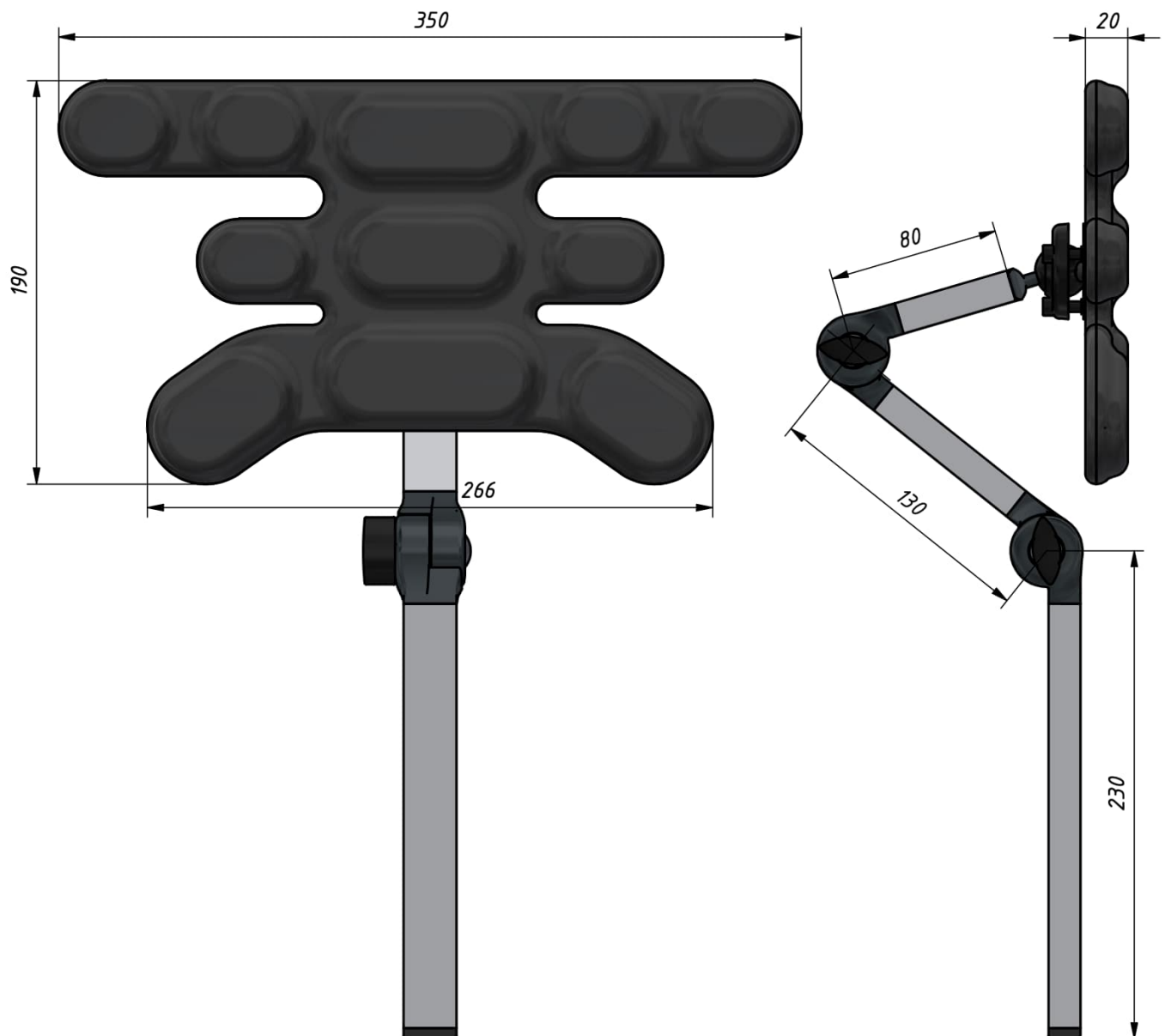

Modelos y tallas

- AK-ZBI_168 Reposacabezas VisoPro - Talla única

Instalación en respaldo